

ABS SCHMUTZWASSER-TAUCHMOTORPUMPE

J 5

DE 50 Hz

Spezifikation

Elektrische Tauchmotorpumpe mit Doppelmantel.
Schutzart IP 68.
Tauchtiefe max. 8 m.

J 5 W Normaldruckausführung, 1-Phasen.

Elektromotor

Einphasenmotor mit eingebautem Kondensator, 50 Hz.
Nennleistung P_2 : 0,48 kW
Drehzahl: 2690 U/min

Spannung, V	230
Nennstrom, A	2.9

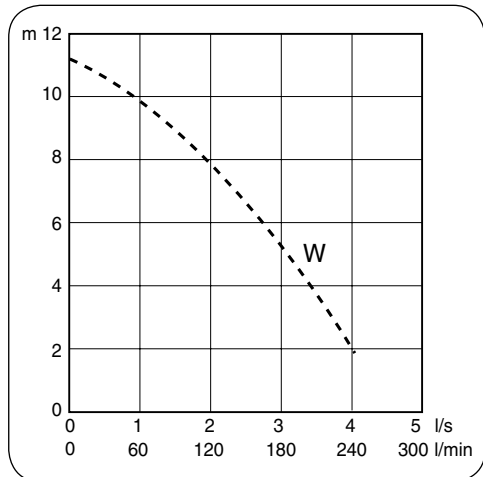

Elektrokabel

10 m HO7RN-F 3 x 1.0 mm².

Motorschutz

Thermoschalter als eingebauter Motorschutz.

Wellendichtung

Doppelte Gleitringdichtung im Ölbad.
Primärdichtung: Siliziumkarbid gegen Siliziumkarbid
Sekundärdichtung: Kohle gegen Keramik

Lager

Kugellager, gekapselt.

Druckanschluß

DN 50 Schlauchanschluß
G2"

Gewicht (ohne Kabel)

9.5 kg

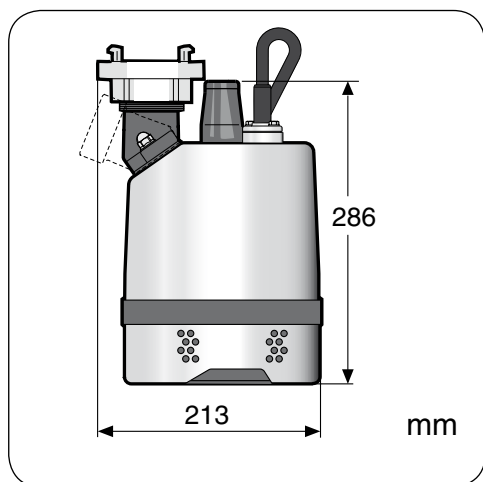

Werkstoffe

Gussteile	Aluminium
Mantel	Edelstahl
Rotorwelle	Edelstahl
Laufgrad	Polyuretan
Gummiteile	Äthylen Propylengummi

